



CITROËN JUMPER

MultiCab

MULTICAB

Citroën Jumper

Die ideale Lösung

Ein Citroën Jumper mit MultiCab-Umbau von Snoeks ist die ideale Lösung für die sichere, komfortable und effiziente Beförderung von Mensch und Material.

Merged Perfection

Der Snoeks MultiCab wurde speziell für den Jumper entwickelt und fügt sich daher nahtlos in das Originaldesign des Fahrzeuges und des Interieurs ein. Dies verdeutlicht auch unser Claim "Merged Perfection".

Für jede Jumper

Egal für welchen Jumper Sie sich entscheiden, wir haben die passende Umbaulösung im Programm. Wählen Sie aus drei unterschiedlichen Ausstattungsvarianten Ihren Favoriten zur Individualisierung Ihres Fahrzeuges.





1



3



6

EINZIGARTIGE VORTEILE

Citroën Jumper MultiCab

1. Maximaler Komfort

Ihr Citroën Jumper MultiCab bietet drei zusätzliche Sitzplätze in der zweiten Reihe mit maximalem Komfort für alle Passagiere.

2. Maximale Ladefläche

Dank der cleveren und schicken Trennwandgestaltung verbleibt ein größtmöglicher Laderaum.

3. Optimale Sicherheit

Der MultiCab erfüllt die höchsten Sicherheitsanforderungen. Alle Sitzplätze sind mit 3-Punkt-Sicherheitsgurten und funktionellen Kopfstützen ausgestattet.

4. Praktisches Interieur

Durch die praktischen Ablagefächer in der Sitzbank und in der Seitenwand können Ihre Passagiere problemlos kleine Gegenstände verstauen.

5. Einzigartiger Charakter

Sie können sich zwischen drei Ausstattungsvarianten entscheiden: Base, Komfort und Luxus. So erhalten Sie ab der Komfortvariante eine Beleuchtung im Dachhimmel.

6. Ihre Visitenkarte

Der Jumper MultiCab sieht in jedem Detail gut aus und entspricht vollständig dem Design Ihres Fahrzeuges.

7. Zusätzlicher Laderaum

Der praktische Laderaum unterhalb der Sitzbank ermöglicht den Transport längerer Gegenstände



4



5



7

Obenstehende Spezifikationen können je nach Ausstattungsvariante abweichen. Eine weitere Übersicht finden Sie in dieser Broschüre.

AUSSTATTUNGSVARIANTEN

Citroën Jumper MultiCab



Base

- Eine komfortable Dreiersitzbank
- In Höhe und Neigung verstellbare Kopfstützen
- 3-Punkt-Sicherheitsgurte auf allen Sitzpositionen
- Bankverkleidung mit Ablagefach
- Stauraum unterhalb der Sitzbank
- Bodenbelag vor der 2.Sitzreihe Gummi (soft touch)
- Robuste seitliche Abdeckungen (MDF)



Komfort

Zusätzlich zu Base:

- Luxuriöse Seitenwandverkleidungen mit Becherhalter
- Stoffbezogener Dachhimmel



LUXUS

Zusätzlich zu Komfort:

- Eine komfortable Dreiersitzbank mit zwei Armlehnen
- Handgriff an B-Säule der Schiebetür(en)
- Bodenbelag vor der 2.Sitzreihe Teppich
- Luxuriöse Seitenwandverkleidungen mit Becherhalter und Ablagefächern



Optionen

- Eine komfortable Vierzitsbank
- Privacy-Glas

BASISFAHRZEUG & MÖGLICHKEITEN

	L1			L2			L3			L4		
	BASE	KOMFORT	LUXE	BASE	KOMFORT	LUXE	BASE	KOMFORT	LUXE	BASE	KOMFORT	LUXE
SCHIEBETÜR												
Schiebetür rechts	o	o	o	o	o	o	o	o	o	o	o	o
Schiebetür links	o	x	x	o	o	o	o	o	o	o	o	o
Schiebetür links und rechts	Δ	x	x	Δ	Δ	Δ	Δ	Δ	Δ	Δ	Δ	Δ
FENSTER												
Werkseitige Fenster	o	o	o	o	o	o	o	o	o	o	o	o
Keine Fenster ab Werk	Δ	Δ	Δ	Δ	Δ	Δ	Δ	Δ	Δ	Δ	Δ	Δ
SONSTIGES												
Beifahrersitz	o	o	o	o	o	o	o	o	o	o	o	o
Beifahrerbank	o	o	o	o	o	o	o	o	o	o	o	o
DACHHÖHE												
H1	o	o	o	o	o	o	x	x	x	x	x	x
H2	x	x	x	o	o	o	o	o	o	o	o	o
H3	x	x	x	x	x	x	x	o	o	x	o	o

o Verfügbar
 Δ Aufpreis
 x Nicht erhältlich

SITZSTOFFE

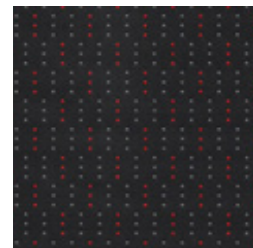

Darko

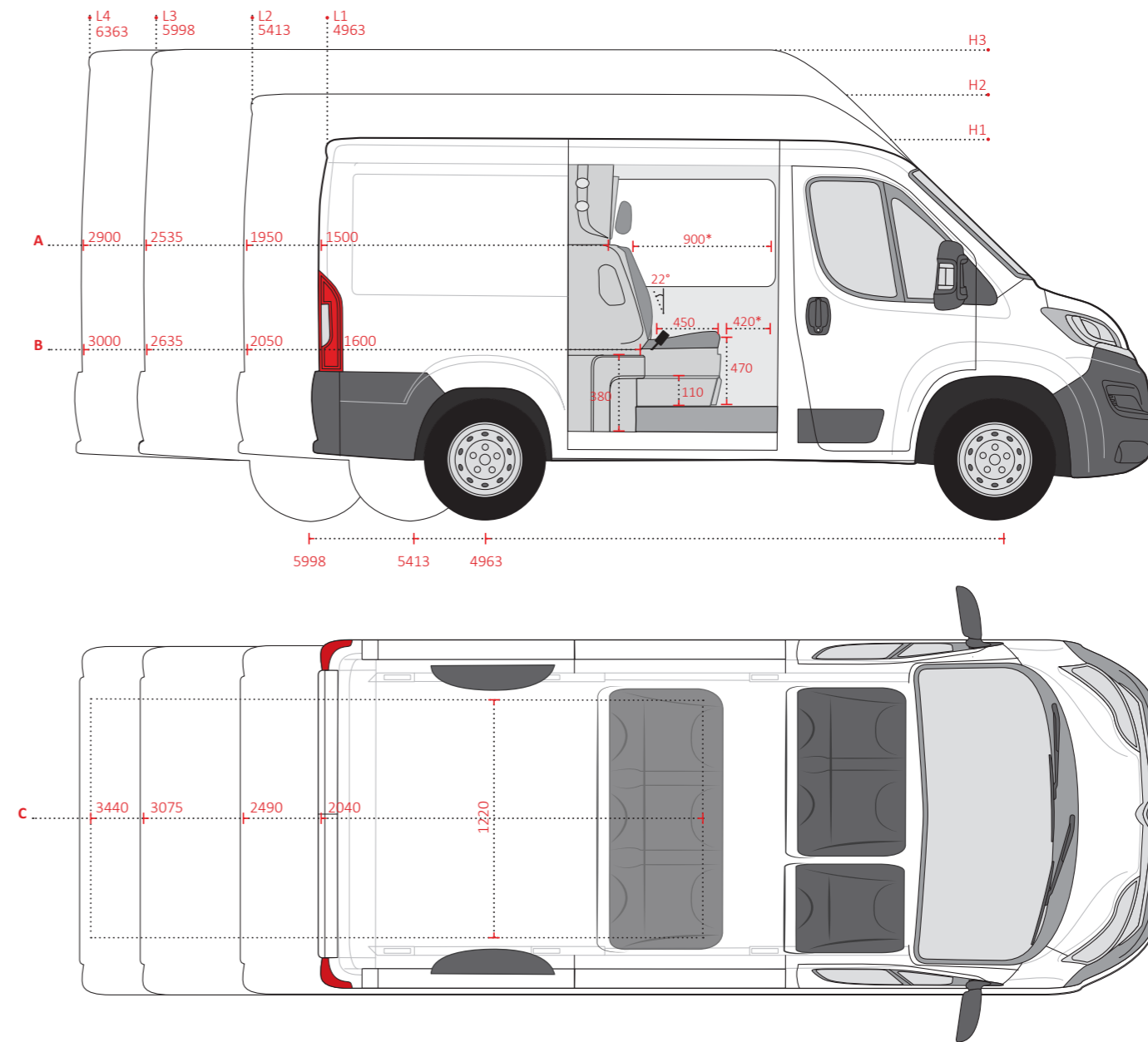

* Gemessen relativ zur Mitte des Fahrersitzes in der hinteren Position.

Anmerkung:
 Das Gesamtgewicht des Umbaus beträgt: 105 KG.

LADERAUM	A	B	C
L1	1500	1600	2040
L2	1950	2050	2490
L3	2535	2635	3075
L4	2900	3000	3440

 info@snoeks.com

 www.snoeks.com

 +31 (0) 252 629 529

 Kunaweg 3, 2153 NC, Nieuw-Vennep, The Netherlands

© Alle Rechte vorbehalten. Snoeks Automotive behält sich das Recht vor, seine Produkte zu ändern oder zu verbessern und den Inhalt dieser Broschüre zu ändern, ohne eine Person oder Organisation über solche Änderungen oder Verbesserungen zu informieren.